

КОММЕРЧЕСКОЕ ПРЕДЛОЖЕНИЕ

Официальный дилер китайского концерна **XCMG** Компания «Сильные машины Запад», выражает Вам своё почтение и благодарит Вас за интерес, проявленный к продукции нашей компании.

Машина для стабилизации грунтов и восстановления дорог серии XLZ 2303S



Благодаря многолетнему непрерывному совершенствованию и инновациям наша компания выпустила ресайклер XLZ2303S. Оптимизированная конструкция машины обеспечивает мощность, большое тяговое усилие, компактность, привлекательный дизайн и комфорт оператора. Импортные гидравлические, электрические и приводные компоненты широко используются в этой машине, что обеспечивает надежность и длительный срок службы техники.

Технические характеристики машины

Характеристики	XLZ2303S
Фрезерование мм ширина смеси	2300
Глубина фрезерования мм	0~400
Расстояние между резцами мм	18
Количество резцов	162
Диаметр фрезерного барабана (с резцами) мм	1380
Завод	Weichai Power Co., Ltd.

Охлаждение	Водяное + Воздушное охлаждение
Модель	WP13G530E310
Количество цилиндров	6
Номинальная мощность кВт	390
Обороты двигателя	2100
Объём двигателя L	12.54
Расход топлива: Полная нагрузка кг / ч	82
Рабочая скорость, км / ч	0...3,2
Транспортная скорость, км / ч	0...22,8
Теоретическая способность преодолевать подъёмы, %	20
Дорожный просвет мм	350
Эксплуатационная масса кг	26500
Топливный бак L	650
Гидравлический бак L	380
Водяной бак	1000
Производительность связующего вещества (вода) L/min	500
Электрическая система V	24
Размер шин	23,5-25
Давление в шинах Мпа	0.33±0.02
Габаритные размеры в упаковке	
Механическая (Д × Ш × В) мм	9232×3262×3450

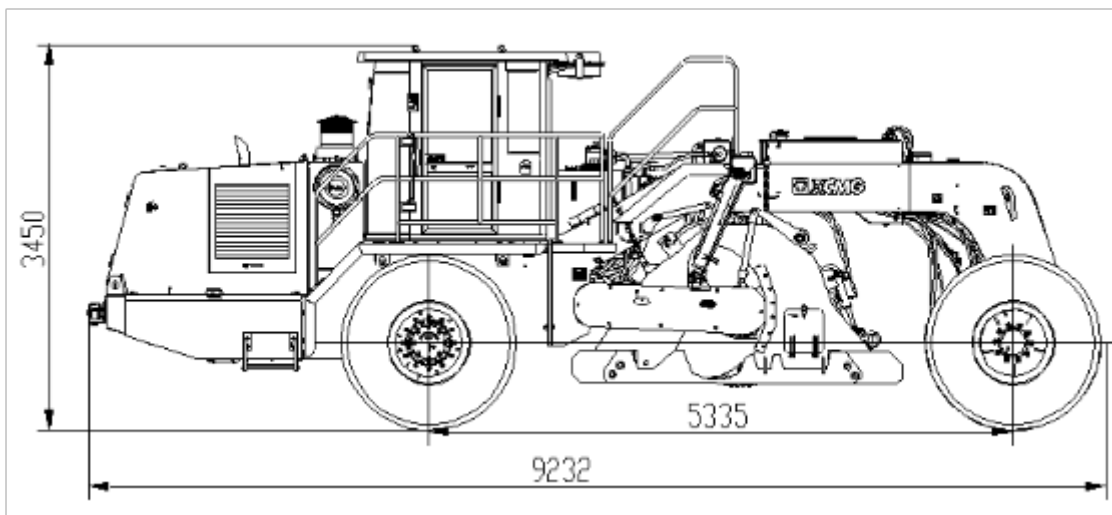

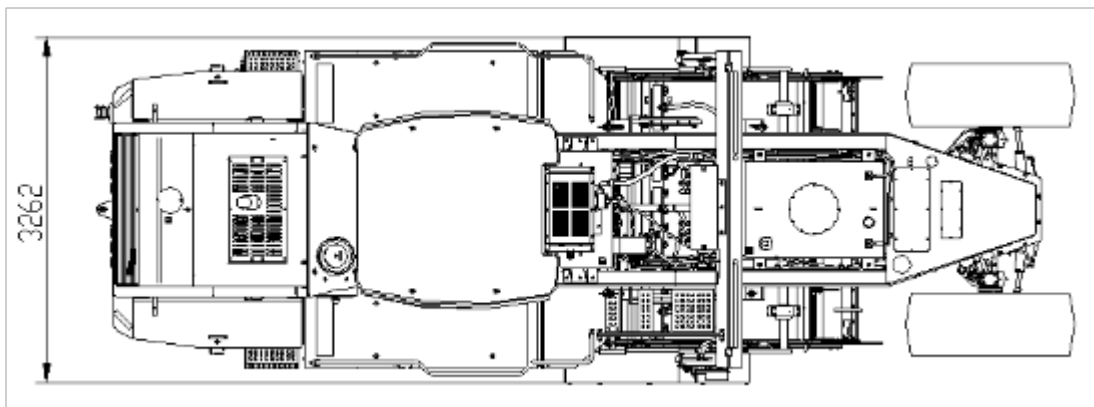

Изготовитель оставляет за собой право вносить изменения в комплектацию или спецификацию выпускаемой техники в любое время без предварительного уведомления и без каких-либо обязательств.

Ресайклер XCMG XLZ2303S

Двигатель Weichai WP13 с электронным впрыском с тремя кривыми мощности (Евро III + 390 кВт) + импортный пропорциональный гидронасос и гидромотор фрезерного барабана с электроуправлением + импортный пропорциональный гидронасос хода с электроуправлением + Импортный гидромотор хода + ведущие мосты импортной марки (полный привод) + самовсасывающий центробежный водяной насос + Кабина с кондиционером с системой обогрева и охлаждения + ЖК-дисплей + широкие шины низкого давления + интеллектуальная система управления (компьютерное дозирование подачи воды + адаптивное управление нагрузкой + регулировка степени измельчения материала + Центрирование заднего колеса нажатием одной кнопки + система противоскольжения колес) + быстросменные резцедержатели (опция) + Фрезерный

барабан шириной 2300 мм + Расстояние между линиями резцов 18 мм (162 резца на барабане).

1. Подходит для смешивания на месте базового слоя и стабилизированного грунта базового слоя автомобильных дорог, городских дорог, площадей, доков, парковок и других объектов.
2. Подходит для вторичной переработки асфальта или асфальтобетонного покрытия поврежденных дорог третьего или четвертого класса толщиной не более 200 мм
3. Подходит для смешивания наполнителей, цемента, извести и т. Д. С естественным грунтом для улучшения физических свойств грунта.

Цена – 2 021 400,00 китайских юаней с НДС 20%.

DDP склад пгт.Забайкальск.

Условия оплаты являются предметом дальнейших переговоров.

Гарантия – 12 месяцев или 2000 м/ч.

Сопроводительные документы:

- УПД;
- акт приема-передачи;
- копия сертификата соответствия;
- техническая документация, необходимая для эксплуатации техники (паспорт, техническое описание и руководство по эксплуатации).

Вся продаваемая техника сертифицирована.

Срок действия коммерческого предложения – 5 рабочих дней.

Примечание: этот продукт постоянно обновляется и совершенствуется в соответствии с техническим прогрессом. Материалы и технические характеристики могут быть изменены без предварительного уведомления. Компания оставляет за собой право интерпретировать вышеуказанное содержание.

Группа компаний «Сильные машины» осуществляет гарантийное и послегарантийное сервисное обслуживание сертифицированными механиками, проходящими стажировку на заводе.

Надеемся на совместное, взаимовыгодное сотрудничество!

Василий Бодренков
ГК «Сильные Машины»
+7-967-987-0227
torg@silnmash.ru

Ссылка на канал Telegram. Приятного просмотра: t.me/silnmash

